

ПАСПОРТ ВР ПС

Воздухораспределители прямоточные регулируемые серия 5.904-46

Обозначение: ВРк2,5; ВРк3; ВРк5; ВРк7;
ВРк10; ВРк14

Назначение

Воздухораспределители прямоточные регулируемые типа ВР предназначены для подачи воздуха в верхнюю зону помещений общего назначения системами вентиляции, кондиционирования воздуха и воздушного отопления веерными и коническими струями.

Воздухораспределители ВР являются воздухораздающими устройствами плафонного типа, обеспечивают подачу воздуха в объемах от 700 до 66500 м³/час и устанавливаются на высоте от 3-х до 10-ти метров.

Основные технические характеристики и данные

Воздухораспределитель состоит из каркаса 1, поворотных заслонок 2 и механизма поворота.

Каркас имеет присоединительный фланец 3, втулку 5 и оси 4 для поворота заслонок 2.

Механизм поворота заслонок состоит из винта 6, гайки крестовины 7, стержней 8 и кольца 9. Для ограничения поворота заслонок установлены гайки-упоры 10. Поворот заслонок производится при вращении винта благодаря перемещению стержней, входящих в петли 11.

Регулирование направления струи на теплый и холодный периоды года производится в пределах 45° по установленным и закрепленным при первичной наладке упора 10.

Обозначение воздухораспределителя	Расход воздуха, м ³ /час	Диаметр патруб­ка d, мм	Площадь патруб­ка, м ²	Габаритный диаметр D, мм	Габаритная высота В, мм	Масса, кг
ВРк2,5	710 - 2120	250	0,049	325	180	2,5
ВРк3	1120 - 3360	315	0,078	410	193	3,3
ВРк5	2820 - 8470	500	0,192	650	265	6,12
ВРк7	5700 - 17100	710	0,396	923	325	7,1
ВРк10	11300-33910	1000	0,785	1300	397	16,5
ВРк14	22180-66530	1400	1,54	1820	497	20,0



Рис. 1 Воздухораспределитель прямоточный

Комплектность

1. Воздухораспределитель	ВРк2,5	___ шт.
	ВРк3	___ шт.
	ВРк5	___ шт.
	ВРк7	___ шт.
	ВРк10	___ шт.
	ВРк14	___ шт.
2. Паспорт	ВР ПС	___ шт

Свидетельство о приемке

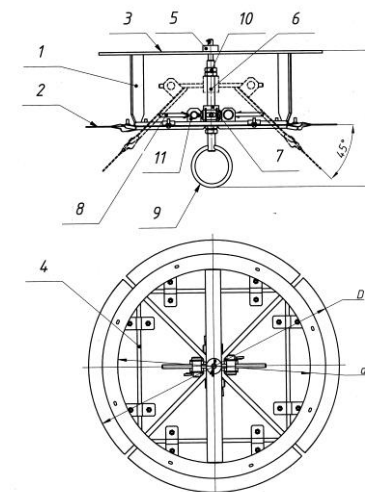
Воздухораспределители _____ соответствуют типовой серии 5.904-46 и признаны годными к эксплуатации.

ОТК _____ Дата выпуска _____

Гарантии изготовителя

Гарантийный срок эксплуатации - 24 месяца со дня ввода в эксплуатацию, но не более 36 месяцев со дня изготовления при условии соблюдения потребителем правил хранения, монтажа, эксплуатации и технического обслуживания.



ООО «Экотехно»
Тел./факс: (495) 545-05-03
<https://www.ekotechno.ru>
E-mail: ekotechno@gmail.com

ПАСПОРТ

ВОЗДУХОРАСПРЕДЕЛИТЕЛИ
прямоточные регулируемые
серия 5.904-46

г. Дзержинский